



משאיות מונעות בגז של סקניה

הכוח של מחר, היום



SCANIA

לעתיד טוב יותר

זה לא סוד שענף ההובלה מהווה מקור מרכזי לפליטת CO₂, אבל בדיוק עובדה זו היא שמאפשרת גם להשיג הפחתה ניכרת בפליטת המזהמים - וליצירת פתרונות הובלה ברי-קיימא עם השפעה ממשית על הסביבה.

סקניה מאמינה שרווחיות וידידותיות לסביבה הולכות יד ביד, ושהובלה נקייה יותר היא גם תמיד טובה יותר בטווח הארוך. בראייה גלובלית, יותר ויותר ערים בכל רחבי העולם מתחילות לאמץ את אותה הבנה, ודורשות הפחתה בפליטת מזהמים, חלקיקים ודעש - כל זאת בשעה שלקוחות ענף ההובלה ממשיכים להגביה את הסטנדרטים הגבוהים ממילא שלהם. מגמות אלו דורשות מענף ההובלה לשנות כיוון, אל עבר עתיד חדש ונקי יותר.



הנדסה ללא פשרות

מנועי הגז שלנו שופרו באופן רציף ומתמיד לאורך דורות. למעשה, כיום הם משתווים בביצועים ובמומנט למנועי דיזל, זאת בשעה שהם משמרים את הפעולה החלקה שמאפיינת אותם.

בדיוק לצרכים של ציי הובלה מכל הסוגים, וזאת מבלי להזדקק לסוגי דלקים שונים. אלו הם מנועים שקטים במיוחד שזכו לתעודת PIEK המעידה על כך ומאפשרת להם לפעול גם באזורים אורבניים ובשעות הלילה. הבחירה במשאיות מונעות גז תציב אותך ואת העסק שלך בחזית ההובלה ברת-הקיימא.

משאיות סקניה מונעות גז החדשות מציעות את השילוב המושלם בין פליטת מזהמים נמוכה, לכוח ולטווח נסיעה ארוך - מנוע הגז 13 ליטר החדש, עם פוטנציאל עצום ליישומי הובלה לטווח ארוך, בנייה ותשתיות או תפעול עירוני, ומנוע ה-9 ליטרים החלק והשקט. יחד, הם מאפשרים לנו להציע פתרון נקי ומותאם

גז טבעי



הפחתה של עד 15% בפליטת CO₂

ביו-גז



הפחתה של עד 90% בפליטת CO₂

גז טבעי וביו-גז

המשאיות מונעות הגז של סקניה מבוססות על גז מתאן כדלק שמניע אותן. המשמעות היא שניתן להשתמש גם בגז טבעי וגם בביו-גז במקביל, והמעבר ביניהם הינו קל ופשוט. את שני סוגי הגז ניתן להשיג גם במצב דחוס או כשהם מקודרים לכדי נוזל.



התאמה מושלמת

חשוב מאוד שיהיה לכם מגוון של אפשרויות, וזה בדיוק מה שאנחנו מספקים. היצע מנועי הגז שלנו מקביל לזה של מנועי הדיזל - תמיד תוכלו להתאים את מפרט מנוע הגז לדרישות שלכם מבלי להתפשר. הנה כמה דוגמאות ליישומים אפשריים:



חלוקה עירונית



פינוי אשפה



הובלה לטווח ארוך



בנייה ותשתיות



מיכל פלדה

ממדי המיכל מאפשרים טווח נסיעה של עד 500 קילומטרים עם גז טבעי דחוס (CNG), ועד 1,600 קילומטרים עם גז טבעי נוזלי (LNG).



מיכל שנותן לכם טווח

מיכל פלדה תוכנן על מנת לספק לכם טווח מדויק, בין אם תשתמשו בגז דחוס או בגז נוזלי. במקרה של גז דחוס, ניתן להתקין את המיכל במיקום גבוה יותר לטובת מרווח גדול יותר מהקרקע.



מנוע סקניה גז 9 ליטרים

יחידת כוח קומפקטית

במנוע הגז Euro 6 בנפח 9 ליטרים יש שני היבטים שמשפיעים מאוד על הביצועים: מערכת יניקת האוויר החדשה שעוזרת למנוע לנשום היטב, ומערכת הצתה מתקדמת שמספקת שליטה מלאה לטובת ביצועים מיטביים. מנוע ה-9 ליטרים משולב עם אותן שלדות Heavy-Duty של משאיות סקניה מונעות הדיזל.

מיכלים

היצע מיכלי הפלדה תוכנן כך שייספק את הצרכים שלכם באופן מושלם, בין אם תשתמשו בגז דחוס או בגז נוזלי. במקרה של גז דחוס, ניתן להתקין את המיכל במיקום גבוה יותר לטובת מרווח גדול יותר מהקררע.

מיכלי CNG: לדאש-גורד 758 ליטר, למשאיות Rigid עד 1,000 ליטר

מיכלי LNG: 760 ליטר, 852 ליטר, 944 ליטר

חיבות הילוכים

חיבת הילוכים אוטומטית

חיבת אוטומטית עם ממיד מומנט לנסיעה חלקה, גם בזחילה מרובת עצירות, עבור כלי רכב שפועלים באזורים אודבניים עמוסים.

סקניה Opticruise

חיבת אוטומטית רובוטית שמספקת צריכת דלק נמוכה והעברות הילוכים מהירות ומדוייקות.

קבינות
L,P,G

מנוע

היצע מנועי ה-Euro 6 מונעי הגז עם 5 צילינדרים של סקניה חוסך מקום ומשקל, וזאת מבלי להקריב דבר בתחומי הביצועים והיעילות התפעולית. עם מנוע Otto זה אתם יכולים להיות בטוחים שתזכו לחוויית נהיגה חלקה ושקטה.

מנוע גז 280 כ"ס

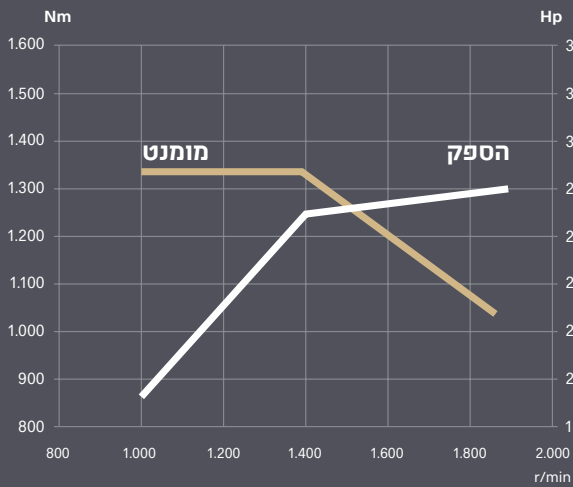

9.3 ליטר

280 כ"ס (206 קילו-וואט) ב-1,900 סל"ד

1,350 נ"מ בין 1,000-1,350 סל"ד

600 נ"מ

נפח:

הספק מרבי:

מומנט מרבי:

PTO מנוע:

טכנולוגיית Euro 6: מערכת בקרה Lambda Control, ממיר קטליטי 3-Way

מנוע גז 340 כ"ס

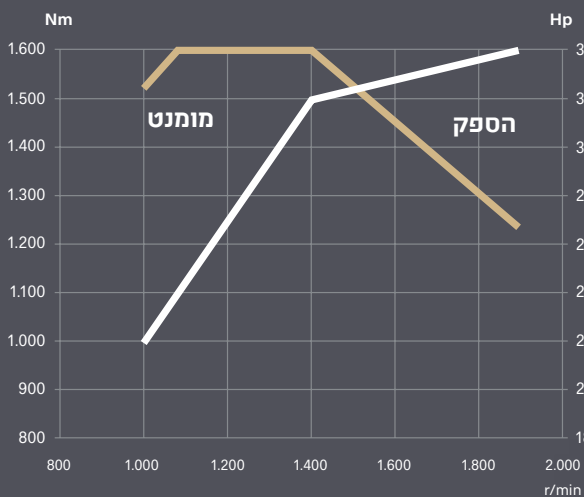

9.3 ליטר

340 כ"ס (250 קילו-וואט) ב-1,900 סל"ד

1,600 נ"מ בין 1,000-1,400 סל"ד

600 נ"מ

נפח:

הספק מרבי:

מומנט מרבי:

PTO מנוע:

טכנולוגיית Euro 6: מערכת בקרה Lambda Control, ממיר קטליטי 3-Way

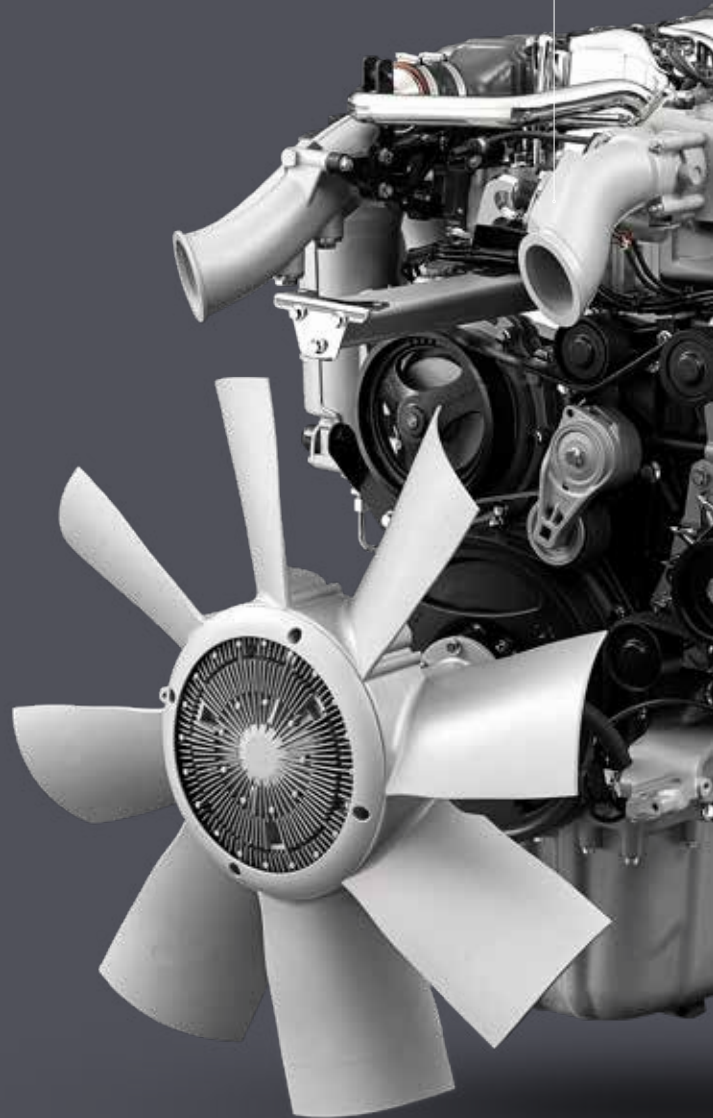

מנוע סקניה גז 13 ליטרים

ביצועים בעצימות גבוהה

במנוע הגז Euro 6 בנפח 13 ליטרים יש שני היבטים שמשפיעים מאוד על הביצועים: מערכת יניקת האוויר החדשה שעוזרת למנוע לנשום היטב, ומערכת הצתה מתקדמת שמספקת שליטה מלאה לטובת ביצועים מיטביים.

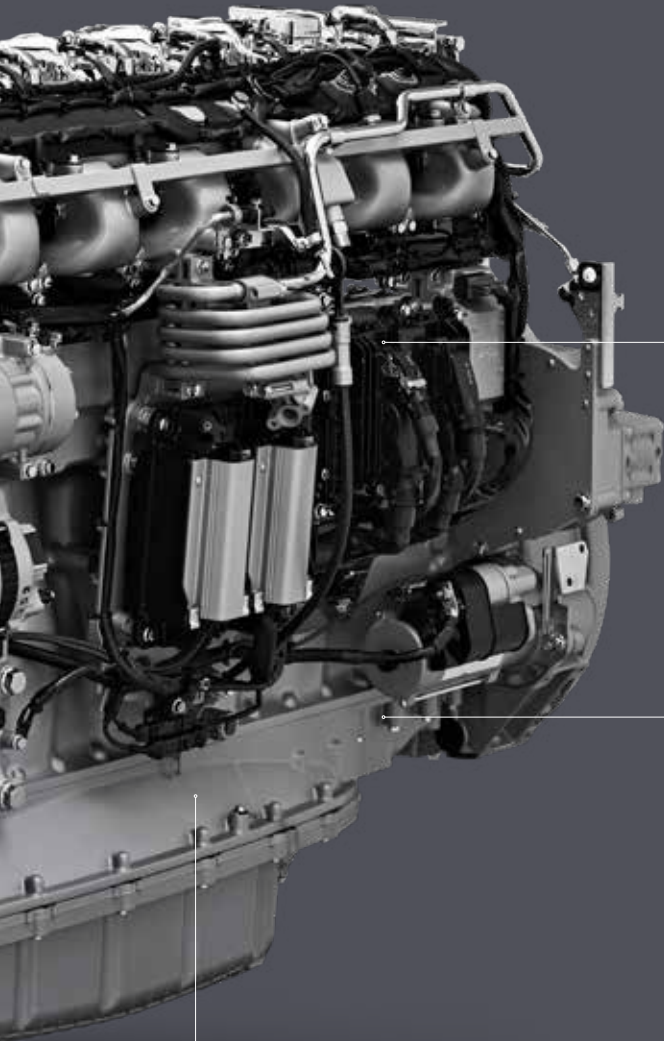

מיכלים

היצע מיכלי הפלדה תוכנן כך שיספק את הצרכים שלכם באופן מושלם, בין אם תשתמשו בגז דחוס או בגז נוזלי. במקרה של גז דחוס, ניתן להתקין את המיכל במיקום גבוה יותר לטובת מרווח גדול יותר מהקרקה.

מיכלי CNG: לדאש-גורד 740 ליטר, למשאיות Rigid עד 1,100 ליטר

מיכלי LNG: 760 ליטר, 852 ליטר, 944 ליטר

חיבות הילוכים

סקניה Opticruise

חיבה אוטומטית רובוטית שמספקת צריכת דלק נמוכה והעברות הילוכים מהירות ומדוייקות.

קבינות
R,G

מנוע

היצע מנועי ה-Euro 6 מונעי הגז עם 6 צילינדרים של סקניה חוסך מקום ומשקל, וזאת מבלי להקריב דבר בתחומי הביצועים והיעילות התפעולית. מנוע Otto זה מספק חוויית נהיגה חלקה אך עוצמתית.

מנוע גז 410 כ"ס

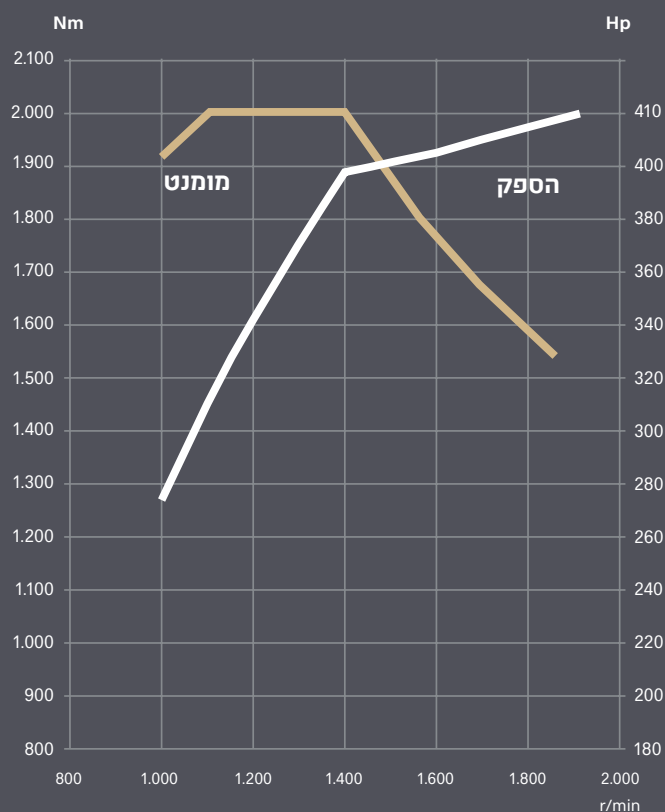

12.7 ליטר

410 כ"ס (302 קילו-וואט) ב-1,900 סל"ד

2,000 נ"מ בין 1,100-1,400 סל"ד

600 נ"מ

טכנולוגיית Euro 6: מערכת בקרה Lambda Control

מחיר קטליטי 3-Way

נפח:

הספק מרבי:

מומנט מרבי:

PTO מנוע:

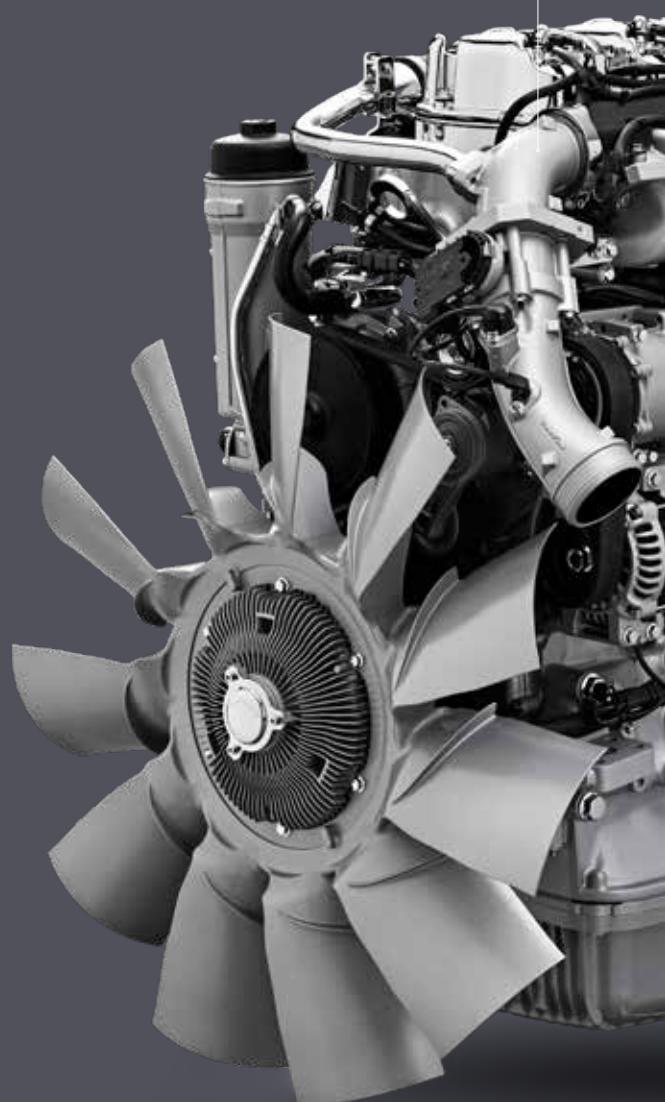



מכירות צפון: ניר גרונר 054-2137403 | שרון/שפלה: שי ברקוביץ 054-2308507
מרכז וירושלים: יאיר הרוש 054-2134703 | דרום: אביעד שפיר 054-2137402

מקס משאיות ואוטובוסים בע"מ: רחוב הקידמה 31, ת.ד. 15227 א.ת. צפוני, אשדוד 7705102 | www.scania.co.il

Edition 2018.05 enXX2742601 © Scania CV AB 2018.

Scania pursues an active policy of product development and improvement. For this reason, Scania reserves the right to make changes relating to design and specification, its products and services and any information without prior notice. Furthermore, due to national or EU legal requirements, some products and services may not be available in all markets. For further information in these respects, please contact your local dealer or visit www.scania.com

Scania CV AB
SE 151 87 Södertälje, Sweden
Telephone +46 8 55381000
www.scania.com

משאיות מונעות בגז של סקניה